

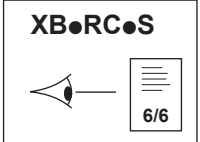

- en** All the following packages are ready to use.    **fr** Tous les packs suivants sont prêts à l'emploi.    **de** Die folgenden Pakete sind direkt einsatzbereit.
- es** Los siguientes paquetes están listos para usar.    **it** Tutti i pacchetti elencati sono pronti per l'uso.    **zh** 下列所有包装均随时可用。
- pt** Todas as embalagens a seguir estão prontas a utilizar.



**XB5RFB01**

**XB5RFA02**

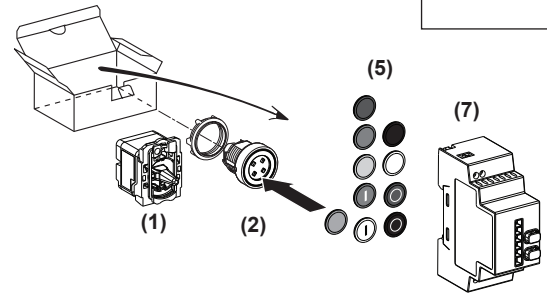
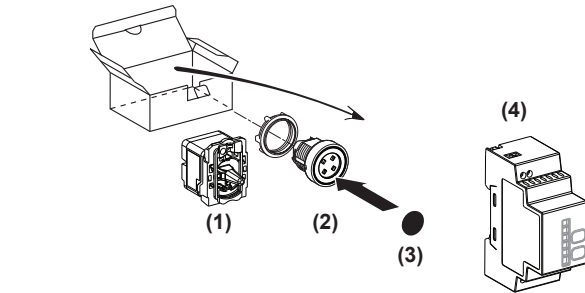

**XB5RMB03**

**XB5RMA04**

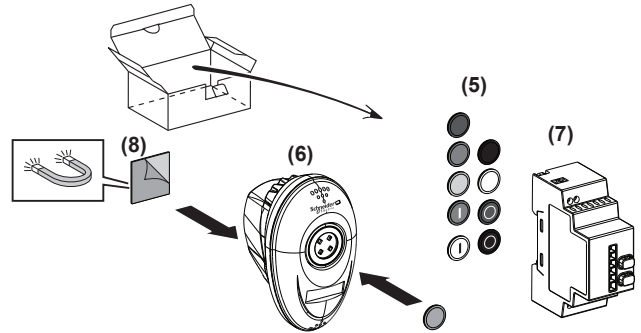
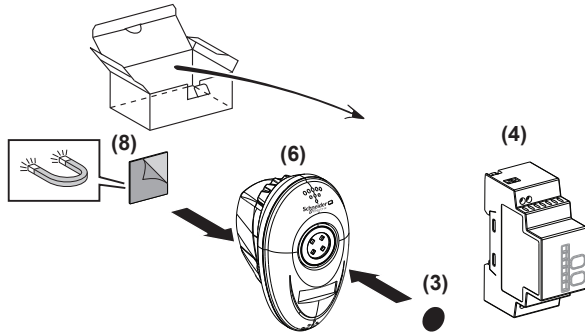

- (1): Transmitter / Emetteur / Sender / Transmissor / Trasmettitore / 发射器 / Transmissor
- (2): Plastic head / Tête plastique / Kunststoffkopf / Cabezal de plástico / Testina di plastica / 塑料头 / Cabeça de plástico
- (3): Cap (\*) / Capsule (\*) / Kappe (\*) / Cápsula (\*) / Cap (\*) / 个盖 (\*) / Tampa (\*)
- (4): Not programmable receiver / Récepteur non programmable / Nicht programmierbarer Empfänger / Receptor no programable / Ricevitore non programmabile / 不可编程接收器 / Receptor não programável
- (5): Set of 10 caps (\*) / Lot de 10 capsules (\*) / Satz aus 10 Kappen (\*) / Juego de 10 cápsulas (\*) / Lotto di 10 capsule (\*) / 一组 10 个头盖 (\*) / Conjunto de 10 tampas (\*)
- (6): Transmitter + Head + Mobile box / Emetteur + Tête + Boîte mobile / Sender + Kopf + Mobiles Gehäuse / Transmissor + Cabezal + Módulo móvil / Transmitter + Head + Mobile box 发射器 + 塑料头 + 移动盒 / Transmissor + Cabeça + Caixa de transporte
- (7): Programmable receiver / Récepteur programmable / Programmierbarer Empfänger / Receptor programable / Ricevitore programmabile / 可编程接收器 / Receptor programável
- (8): Magnet (could be glued on the box if needed) / Aimant (peut être collé à la boîte si nécessaire) / Magnet (kann nach Bedarf auf das Gehäuse geklebt werden) / Imán (puede pegarse al módulo si fuera necesario) / Magnete (può essere incollato sulla custodia, se necessario) / 磁铁 (如果需要, 可粘在盒子上) / Imán (pode estar colado à caixa, se necessário)
- (\*) : Must not be removed, risk of damage / Ne doit pas être démontée, risque de dommage / Muss entfernt werden, Beschädigungsgefahr / No lo extraiga, existen riesgos de daños / Non rimuovere, rischio di danni / 不得拆除, 存在损坏风险 / Tem de ser removido, risco de ficar danificado

**⚠ ⚠ DANGER / DANGER / GEFAHR / PELIGRO / PERICOLO / 危險 / PERIGO**

<p><b>HAZARD OF ELECTRIC SHOCK, EXPLOSION OR ARC FLASH</b></p> <ul style="list-style-type: none"> <li>● Disconnect all power before servicing equipment.</li> <li>● Use only the specified voltage when operating this equipment and any associated products.</li> </ul> <p><b>Failure to follow these instructions will result in death or serious injury.</b></p>	<p><b>RISQUE D'ELECTROCUTION, D'EXPLOSION OU D'ARC ELECTRIQUE</b></p> <ul style="list-style-type: none"> <li>● Coupez toute alimentation avant de travailler sur cet équipement.</li> <li>● N'utilisez que les tensions indiquées pour faire fonctionner cet équipement et les produits associés.</li> </ul> <p><b>Le non-respect de ces instructions provoquera la mort ou des blessures graves.</b></p>	<p><b>STROMSCHLAG-, EXPLOSIONS- ODER LICHTBOGENGEFAHR</b></p> <ul style="list-style-type: none"> <li>● Vor dem Arbeiten an dem Gerät dessen Stromversorgung abschalten.</li> <li>● Verwenden Sie für den Betrieb des Geräts sowie aller zugehörigen Produkte ausschließlich die angegebene Spannung.</li> </ul> <p><b>Die Nichtbeachtung dieser Anweisungen führt zu Tod oder schwerer Körperverletzung.</b></p>
<p><b>RIESGO DE ELECTROCUCIÓN, EXPLOSIÓN O ARCO ELÉCTRICO</b></p> <ul style="list-style-type: none"> <li>● Desconecte toda alimentación antes de realizar el servicio.</li> <li>● Aplique sólo la tensión especificada cuando utilice este equipo y los productos asociados.</li> </ul> <p><b>Si no se siguen estas instrucciones provocará lesiones graves o incluso la muerte.</b></p>	<p><b>RISCHIO DI SCOSSA ELETTRICA, DI ESPLOSIONE O DI OFTALMIA DA FLASH</b></p> <ul style="list-style-type: none"> <li>● Scollegare l'apparecchio dalla presa di corrente prima di qualsiasi intervento.</li> <li>● Per utilizzare questa apparecchiatura e tutti i prodotti associati usare solo la tensione specificata.</li> </ul> <p><b>Il mancato rispetto di queste istruzioni provocherà morte o gravi infortuni.</b></p>	<p><b>有触电致死、爆炸或电弧的危险。</b></p> <ul style="list-style-type: none"> <li>● 维修设备前, 先断开所有电源连接。</li> <li>● 在操作本设备及相关产品时, 必须使用指定电压。</li> </ul> <p><b>不按照上述规定操作会导致严重的人员伤亡。</b></p>
<p><b>RISCO DE CHOQUE ELÉCTRICO, EXPLOSIÃO OU FAISCA</b></p> <ul style="list-style-type: none"> <li>● Desligue a alimentação antes de trabalhar neste aparelho.</li> <li>● Utilizar apenas a tensão especificada quando usar este equipamento e quaisquer produtos associados.</li> </ul> <p><b>A não observância destas instruções resultará em morte, ou ferimentos graves.</b></p>		

- en** Electrical equipment should be installed, operated, serviced, and maintained only by qualified personnel. No responsibility is assumed by Schneider Electric for any consequences arising out of the use of this material.
- fr** Les équipements électriques doivent être installés, exploités et entretenus par un personnel qualifié. Schneider Electric décline toute responsabilité quant aux conséquences de l'utilisation de cet appareil.
- de** Elektrische Geräte dürfen nur von Fachpersonal installiert, betrieben, gewartet und instand gesetzt werden. Schneider Electric haftet nicht für Schäden, die aufgrund der Verwendung dieses Materials entstehen.
- es** Sólo el personal de servicio cualificado podrá instalar, utilizar, reparar y mantener el equipo eléctrico. Schneider Electric no asume las responsabilidades que pudieran surgir como consecuencia de la utilización de este material.
- it** Le apparecchiature elettriche devono essere installate, usate e riparate solo da personale qualificato. Schneider Electric non assume nessuna responsabilità per qualunque conseguenza derivante dall'uso di questo materiale.
- zh** 电器设备的安装、操作、维修和维护工作仅限于合格人员执行。对于超出本资料所引发的任何后果, Schneider Electric 概不负责。
- pt** A instalação, utilização e manutenção do equipamento eléctrico devem ser efectuadas exclusivamente por pessoal qualificado. A Schneider Electric não assume qualquer responsabilidade pelas consequências resultantes da utilização deste material.

**⚠ WARNING / AVERTISSEMENT / WARNUNG / ADVERTENCIA / AVVERTENZA / 警告 / AVISO****UNINTENDED EQUIPMENT OPERATION**

- Do not use this equipment in safety critical machine functions.
- Use appropriate safety interlocks where personnel and/or equipment hazards exist.
- Do not disassemble, repair, or modify this equipment.
- Install and operate this equipment in an appropriately rated enclosure for its intended environment.
- Install properly rated fuses as indicated on page 4 of this document.
- Check that the control is not activated if the product falls during transit.

**Failure to follow these instructions can result in death, serious injury, or equipment damage.**

**FONCTIONNEMENT IMPREVU DE L'EQUIPEMENT**

- N'utilisez pas cet équipement pour des fonctions sensibles sur le plan de la sécurité.
- Lorsque des risques de blessures corporelles ou de dommages matériels existent, utilisez des verrous de sécurité appropriés.
- Ne désassemblez pas, ne réparez pas et ne modifiez pas cet équipement.
- Installez et utilisez cet équipement dans un boîtier ayant les caractéristiques nominales adaptées.
- Installez les fusibles calibrés comme indiqué en page 4 du présent document.
- Vérifiez que la chute du produit en cas de transport n'active pas la commande.

**Le non-respect de ces instructions peut provoquer la mort, des blessures graves ou des dommages matériels.**

**UNBEABSICHTIGTER BETRIEB VON GERÄTEN**

- Setzen Sie das Gerät nicht für sicherheitskritische Maschinenfunktionen ein.
- Verwenden Sie geeignete Sicherheitssperren, wenn eine Gefahr für Personal und/oder Geräte gegeben ist.
- Das Produkt darf weder zerlegt noch repariert oder verändert werden.
- Installieren und betreiben Sie das Gerät in einem Gehäuse mit geeigneter Spannung für die Zielumgebung.
- Installieren Sie richtig bemessene Sicherungen wie auf Seite 4 dieses Dokuments empfohlen.
- Sicherstellen, dass die Steuerung bei einem Sturz des Produkts während des Transports nicht aktiviert wird.

**Die Nichtbeachtung dieser Anweisungen kann zu Tod, schwerer Körperverletzung oder Materialschäden führen.**

**FUNCIONAMIENTO INESPERADO DEL EQUIPO**

- No utilice este equipo en funciones de maquinaria crítica para la seguridad.
- En caso de que exista riesgo para el personal o los equipos, utilice los dispositivos de bloqueo de seguridad adecuados.
- No desmonte, repare ni modifique este equipo.
- Instale y utilice este equipo en una caja con capacidad adecuada para su entorno.
- Instalar los fusibles calibrados como se indica en la página 4 de este documento.
- Asegúrese de que el control no esté activado si el producto cae durante el tráfico.

**Si no se siguen estas instrucciones pueden producirse lesiones personales graves o mortales o daños en el equipo.**

**FUNCIONAMENTO ANOMALO DELL'APPARECCHIATURA**

- Non utilizzare la presente apparecchiatura in condizioni di sicurezza critiche.
- Qualora sussista il rischio di danni al personale e/o alle apparecchiature, utilizzare gli interblocchi di sicurezza necessari.
- Non smontare, riparare o modificare l'apparecchiatura.
- Installare e utilizzare la presente apparecchiatura in un cabinet con tensione nominale adatta all'ambiente di utilizzo.
- Installare i fusibili correttamente dimensionati come indicato alle pagine 4 di questo documento.
- Verificare che il controllo non sia attivato in caso di caduta accidentale del prodotto durante il trasporto.

**Il mancato rispetto di queste istruzioni può provocare morte, gravi infortuni o danni alle apparecchiature.**

**意外的设备操作**

- 请勿在对安全性要求非常高的机器环境中使用本设备。
- 在存在人员伤害和/或设备危险的场合下，请使用适当的安全联锁。
- 请勿拆解、修理或改装本设备。
- 在符合本设备运行时所处环境等级的机箱中安装和操作该设备。
- 按照本文档第 4 页上的指示，安装合适的额定熔断器。
- 检查控制，看传输期间如果产品掉落，它是否不会被激活。

**不按照上述规定操作会导致严重的人员伤亡或设备损毁。**

**FUNCIONAMENTO NÃO PRETENDIDO DO EQUIPAMENTO**

- Não utilizar este equipamento em funções mecânicas com risco de segurança.
- Utilizar interbloqueios de segurança apropriados quando existem perigos pessoais e/ou para o equipamento.
- Não desmontar, reparar nem modificar este equipamento.
- Instalar e operar este equipamento num local com a classificação adequada ao seu ambiente pretendido.
- Instalar os fusíveis de classificação adequada como indicado na página 4 deste documento.
- Verificar se o controlo não está activado se o produto cair durante o transporte.

**A não observância destas instruções pode provocar a morte, ferimentos graves, ou danos no equipamento.**

**A Characteristics****Caractéristiques / Technische Daten / Características / Caratteristiche / 特性 / Características****XB5RFB01 / XB5RFA02 / XB5RMB03 / XB5RMA04**

**Range (\*) / Portée (\*) / Bereich (\*) / Rango (\*) / Campo (\*) / 范围 (\*) / Alcance (\*)**

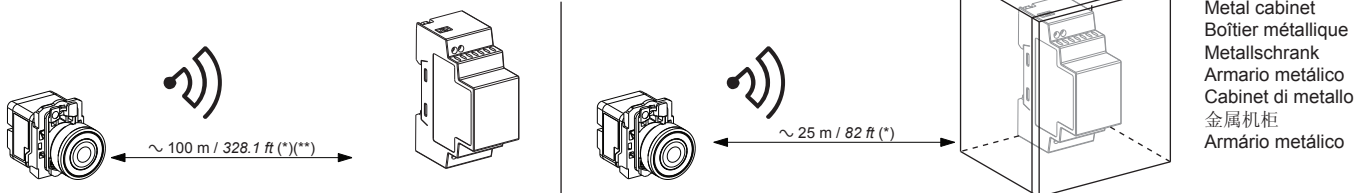

(\*): Typical values that may be modified by the application environment / Valeurs typiques pouvant être modifiées par l'environnement de l'application. / Typische Werte, die von der Anwendungsumgebung geändert werden können. / Valores típicos que pueden variar según el entorno de la aplicación. / Valori tipici che possono essere modificati dal contesto dell'applicazione. / 可能会被应用环境修改的典型值. / Valores típicos que podem ser modificados pelo ambiente da aplicação.

(\*\*): Unobstructed / Champ libre / Nicht behindert / Sin obstrucción / Non ostruito / 无阻碍 / Desobstruído

**en NOTE**

- The range may be increased by adding antenna ZBRA1.
- The range is reduced if the transmitter is placed in a metal box (reduction factor 10%).
- Once wiring is complete, please test the product in all possible active areas (while remaining within range).

**es NOTA**

- Puede incrementar el rango añadiendo una antena ZBRA1.
- Puede reducir el rango colocando el transmisor en una caja metálica (factor de reducción del 10%).
- Tras completar el cableado, pruebe el producto en todas las áreas activas posibles (dentro del rango).

**fr NOTE**

- La portée peut être augmentée en ajoutant l'antenne ZBRA1.
- La portée diminue si l'émetteur est placé dans un boîtier métallique (coefficient de réduction 10%).
- Après câblage, veuillez tester le produit dans toutes les zones d'action possibles (tout en restant dans la portée).

**it NOTA**

- Il campo d'azione può essere aumentato aggiungendo l'antenna ZBRA1.
- La portata risulta ridotta se il trasmettitore viene collocato in una custodia metallica (fattore di riduzione del 10%).
- Una volta completato il cablaggio, testare il prodotto in tutte le possibili aree attive (restando nel campo d'azione consentito).

**zh 注**

- 通过添加天线 ZBRA1 可扩大范围。
- 如果将发射器放置在金属盒中，范围会缩小（缩小系数为 10%）。
- 完成接线后，请在所有可能的活动区域内（保持在范围内）测试产品。

**de HINWEIS**

- Der Bereich kann durch Hinzufügen einer Antenne des Typs ZBRA1 erweitert werden.
- Der Bereich wird verringert, wenn der Sender in einem Metallgehäuse untergebracht wird (Reduktionsfaktor 10%).
- Nach Abschluss der Verdrahtung ist das Produkt in allen aktiven Zonen zu testen (innerhalb des Bereichs).

**pt NOTA**

- O alcance pode ser aumentado instalando uma antena ZBRA1.
- O alcance é reduzido se o transmissor for colocado dentro de uma caixa metálica (factor de redução de 10%).
- Assim que a cablagem estiver concluída, testar o produto em todas as áreas activas possíveis (mantendo-se dentro do alcance).

**Mounting tips / Conseils de montage / Tipps zur Montage / Consejos para el montaje  
Consigli per il montaggio / 安装提示 / Sugestões de montagem**

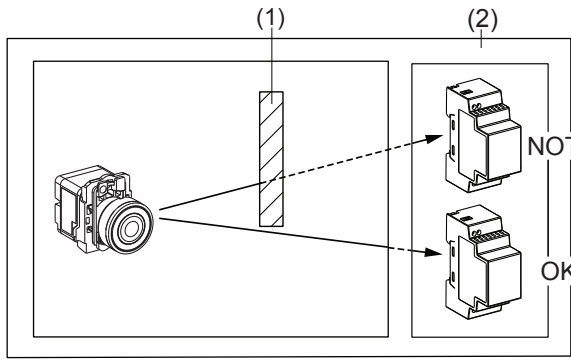

**Signal range reduction compared to unobstructed range according to the material**  
**Réduction de la portée du signal par rapport au champ libre en fonction du matériau**  
**Reduzierung des Signalbereichs im Vergleich zu einem unbehinderten Bereich je nach Material**  
**Reducción del rango de la señal en comparación con un rango sin obstrucción en función del material**  
**Riduzione della portata del segnale rispetto a un campo non ostruito in funzione del materiale**  
**根据材料，相对于无障碍范围，信号范围的缩小程度**  
**Redução do alcance do sinal comparado com o alcance desobstruído de acordo com o material**

Glass window	Fenêtre verre	Glasfenster	Ventana de cristal	Finestra di vetro	玻璃窗	Janela de vidro	10...20% (*)
Plaster wall	Mur de plâtre	Gipswand	Pared de yeso	Muro di gesso	石膏墙	Parede de estuque	30...45% (*)
Brick wall	Mur de brique	Ziegelwand	Pared de ladrillos	Muro di mattoni	砖墙	Parede de tijolo	60% (*)
Concrete wall	Mur béton	Betonwand	Pared de hormigón	Muro di cemento	混凝土墙	Parede de cimento	70...80% (*)
Metal structure	Structure métallique	Metallkonstruktion	Estructura metálica	Struttura metallica	金属结构	Estrutura metálica	50...100% (*)

(\*) : Values for indication purposes only. Actual values depend on the thickness and nature of the material.  
 (\*) : Valeurs indicatives dépendant de l'épaisseur et de la nature du matériau  
 (\*) : Die angegebenen Werte sollen lediglich als Anhaltspunkt dienen. Die tatsächlichen Werte sind von der Stärke und Beschaffenheit des Materials abhängig.  
 (\*) : Valores proporcionados con fines indicativos. Los valores reales dependen del grosor y la naturaleza del material.  
 (\*) : I valori sono solo a scopo indicativo. I valori reali dipendono dallo spessore e dalla natura del materiale.  
 (\*) : 该值仅用于指示目的。实际值取决于材料的厚度和特性。  
 (\*) : Os valores servem apenas como indicação. Os valores reais dependem da espessura e da natureza do material.

- (1) Metal structure / Structure métallique / Metallkonstruktion / Estructura metálica / Struttura metallica / 金属结构 / Estrutura metálica  
 (2) Wall / Mur / Wand / Pared / Muro / 墙 / Parede

**Installation conditions / Conditions d'installation / Installationsbedingungen / Condiciones de la instalación / Condizioni di installazione / 安装条件 / Condições de instalação**

Transmitter operating temperature	Température d'utilisation émetteur	Betriebstemperatur des Senders	Temperatura de funcionamiento del transmisor	Temperatura di funzionamento del trasmettitore	发射器工作温度	Temperatura de funcionamento do transmissor	-25 ... +70°C
Receiver operating temperature	Température d'utilisation récepteur	Betriebstemperatur des Empfängers	Temperatura de funcionamiento del receptor	Temperatura di funzionamento del ricevitore	接收器工作温度	Temperatura de funcionamento do receptor	-25 ... +55°C
Transmitter protection level	Degré de protection émetteur	Schutzgrad des Senders	Nivel de protección del transmisor	Livello di protezione del trasmettitore	发射器保护等级	Nível de protecção do transmissor	IP65
Receiver protection level	Degré de protection récepteur	Schutzgrad des Empfängers	Nivel de protección del receptor	Livello di protezione del ricevitore	接收器保护等级	Nível de protecção do receptor	IP20
Transmitter shock resistance	Tenue aux chocs émetteur	Stoßfestigkeit des Senders	Resistencia a golpes del transmisor	Resistenza agli urti del trasmettitore	发射器抗冲击性	Resistência do transmissor ao choque	IK03

**Radio / Radio / Funk / Radio / Radio / 无线电 / Rádio**

Zigbee Green Power 2.4 GHz compatible / Compatible Zigbee Green Power 2,4 GHz / Kompatibel mit Zigbee Green Power 2,4 GHz / Compatible Zigbee Green Power 2,4 GHz  
 Compatible con Zigbee Green Power 2.4 GHz / 兼容 Zigbee Green Power 2.4 GHz / Compatível com Zigbee Green Power 2.4 GHz

**B Mounting instructions**

**Instructions de montage mécanique / Montageanweisungen / Instrucciones de montaje / Istruzioni di montaggio / 安装说明 / Instruções de montagem**

**B1 Registration of ID / Enregistrement ID / ID-Registrierung / Registro de ID / Registrazione dell'ID / ID 注册 / Registo da ID**

**XB5RFB01 / XB5RFA02 / XB5RMB03 / XB5RMA04**

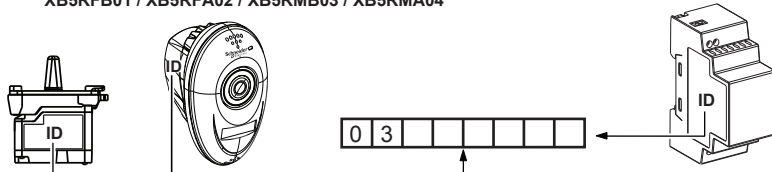

**NOTE / NOTE / HINWEIS / NOTA / NOTA / 注 / NOTA:**  
 Please note down and retain your transmitter's ID. You will need it for an ID Reset. /  
 Veuillez noter et conserver l'ID de votre émetteur. Il sera nécessaire en cas de Reset ID.  
 Notieren Sie sich bitte die ID Ihres Senders. Sie benötigen diese für einen ID-Reset. /  
 Anote y guarde el ID del transmisor. Lo necesitará si hay que resetear el ID.  
 Annotare e conservare l'ID del trasmettitore. Sarà necessario in caso di reset dell'ID. /  
 记录并保留您发射器的 ID。ID 复位时会用到它。  
 Anote e guarde a ID do transmissor. Vai necessitar da mesma para a Reposição da ID.

**B2 Mounting/Unmounting / Montage/Démontage / Montage/Desmontage / Montar/Desmontar / Montaggio/Smontaggio / 安装/卸载 / Montagem/Desmontagem**

**XB5RFB01 / XB5RFA02**

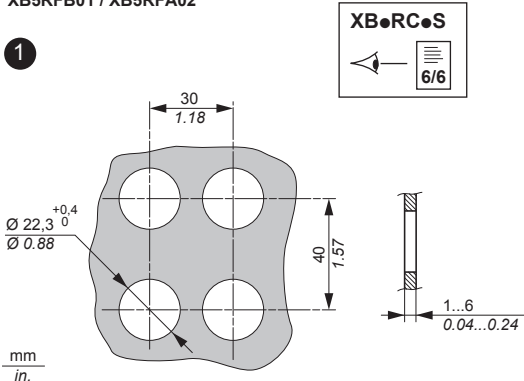

**2,2 Nm ±0,2 / 19.5 lb-in ±1.8**

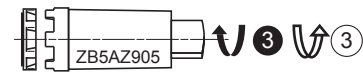

**Mounting**  
 Montage  
 Montage  
 Montar  
 Montaggio  
 安装  
 Montagem

**Unmounting**  
 Démontage  
 Demontage  
 Desmontar  
 Smontaggio  
 卸载  
 Desmontagem

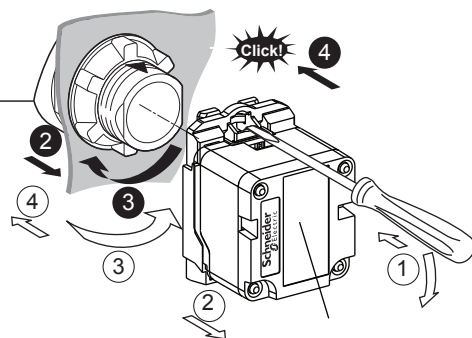

Free space for your identification / Emplacement libre pour votre repérage  
 Freier Platz für Ihre Identifizierung / Espacio libre para su identificación  
 Spazio libero per l'identificazione / 用于贴标签的空白区域  
 Espaço livre para a identificação do utilizador

**Models: ZBRR, XB5RFB01**

**FCC USA and I C Canada Compliance Statement**

This device complies with part 15 of the FCC rules and Industry Canada licence-exempt RSS standard(s). Operation is subject to the following two conditions: (1) this device may not cause harmful interference, and (2) this device must accept any interference received, including interference that may cause undesired operation of the device.

Note: Schneider Electric is not responsible for any radio or tv interference caused by unauthorized modifications to this equipment. Changes or modifications not expressly approved by Schneider Electric responsible for compliance could void the user's authority to operate the equipment.

In USA, our address and contact :  
 Schneider Electric  
 8001 Knightdale Blvd,  
 Knightdale, NC 27545  
 919-266-3671 (phone)

XB5RFB01 / XB5RFA02 / XB5RMB03 / XB5RMA04

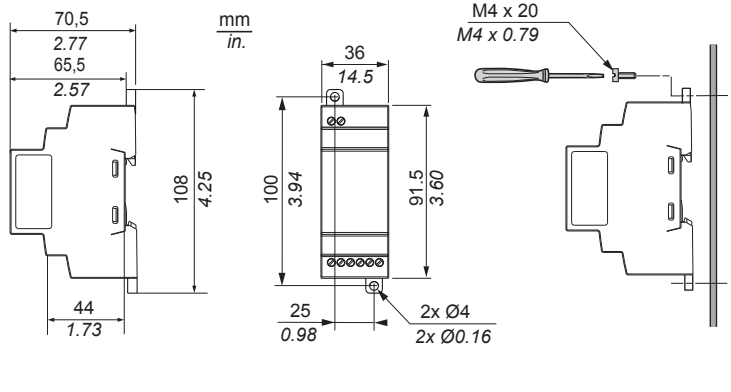
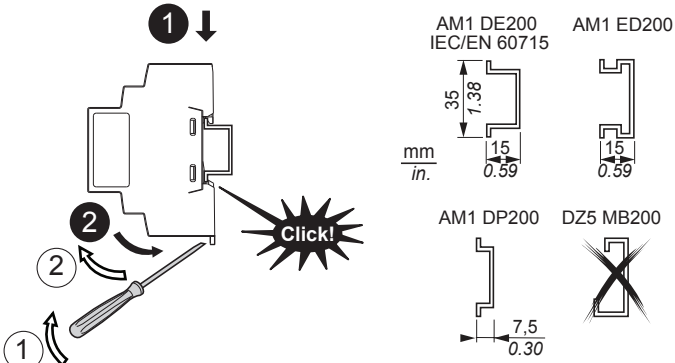

mm in.	6 0.24				
mm <sup>2</sup>	0,14...0,75	0,14...2,5	0,14...4	0,14...1,5	
AWG	26...18	26...14	26...12	26...16	

 Ø 3,5 mm / 0.14 in.	 Nm 0,6 lb-in 5,3

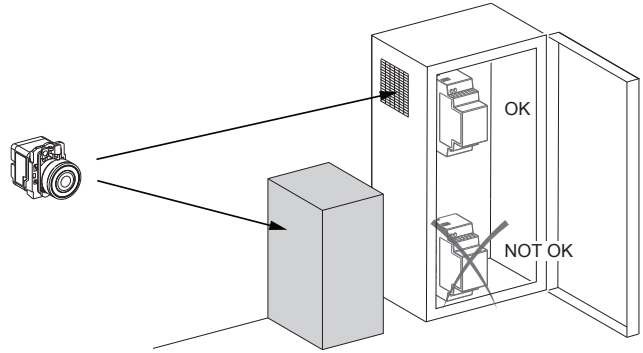
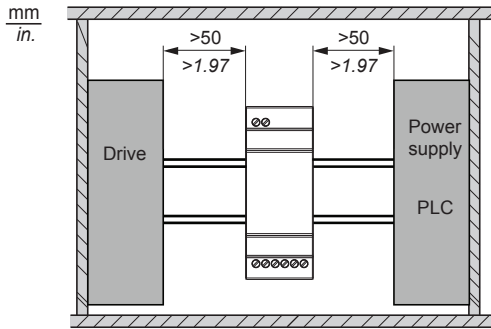

**NOTE / NOTE / HINWEIS / NOTA / NOTA / 注 / NOTA:**

XB5RFA02/XB5RMA04: before disassembly for storage, perform a full reset of the receiver memory: see Expert Instruction Sheet page 6. / XB5RFA02/XB5RMA04: avant démontage pour remise en stock faire un reset total de la mémoire récepteur: voir instruction de service Expert page 6. / XB5RFA02/XB5RMA04: Führen Sie vor der Demontage zu Lagerungszwecken einen kompletten Reset des Empfängerspeichers durch: Siehe das Experten-Anweisungsblatt, Seite 6. / XB5RFA02 / XB5RMA04: antes de desmontar para guardar, resetee la memoria del receptor completamente: consulte la página 6 de la hoja de instrucciones del experto. / XB5RFA02/XB5RMA04: prima di smontare il prodotto per l'immagazzinamento, eseguire un reset completo della memoria del ricevitore: vedere la Scheda di istruzioni per utenti esperti, pag. 6. / XB5RFA02 / XB5RMA04: 拆卸存储前, 请执行完整的接收器存储器复位: 参阅《专用说明书》第 6 页. / XB5RFA02/XB5RMA04: antes de desmontar para armazenagem, reponha a memória do receptor: consulte Folha de Instruções para o Técnico, página 6.

**C Electrical instructions**

Instructions électriques / Elektrische Anweisungen / Instrucciones eléctricas / Istruzioni relative ai collegamenti elettrici / 电气说明 / Instruções eléctricas

**⚠ DANGER / DANGER / GEFAHR / PELIGRO / PERICOLO / 危险 / PERIGO**

**HAZARD OF ELECTRIC SHOCK, EXPLOSION OR ARC FLASH**

- Disconnect all power before servicing equipment.
- Use only the specified voltage when operating this equipment and any associated products.

Failure to follow these instructions will result in death or serious injury.

**RISQUE D'ELECTROCUTION, D'EXPLOSION OU D'ARC ELECTRIQUE**

- Coupez toute alimentation avant de travailler sur cet équipement.
- N'utilisez que les tensions indiquées pour faire fonctionner cet équipement et les produits associés.

Le non-respect de ces instructions provoquera la mort ou des blessures graves.

**STROMSCHLAG-, EXPLOSIONS- ODER LICHTBOGENGEFAHR**

- Vor dem Arbeiten an dem Gerät dessen Stromversorgung abschalten.
- Verwenden Sie für den Betrieb des Geräts sowie aller zugehörigen Produkte ausschließlich die angegebene Spannung.

Die Nichtbeachtung dieser Anweisungen führt zu Tod oder schwerer Körperverletzung.

**RIESGO DE ELECTROCUCIÓN, EXPLOSIÓN O ARCO ELÉCTRICO**

- Desconecte toda alimentación antes de realizar el servicio.
- Aplique sólo la tensión especificada cuando utilice este equipo y los productos asociados.

Si no se siguen estas instrucciones provocará lesiones graves o incluso la muerte.

**RISCHIO DI SCOSSA ELETTRICA, DI ESPLOSIONE O DI OFTALMIA DA FLASH**

- Scollegare l'apparecchio dalla presa di corrente prima di qualsiasi intervento.
- Per utilizzare questa apparecchiatura e tutti i prodotti associati usare solo la tensione specificata.

Il mancato rispetto di queste istruzioni provocherà morte o gravi infortuni.

**有触电致死、爆炸或电弧的危险。**

- 维修设备前, 先断开所有电源连接。
- 在操作本设备及相关产品时, 必须使用指定电压。

不按照上述规定操作会导致严重的人员伤亡。

**RISCO DE CHOQUE ELÉCTRICO, EXPLOSIÃO OU FAISCA**

- Desligue a alimentação antes de trabalhar neste aparelho.
- Utilizar apenas a tensão especificada quando usar este equipamento e quaisquer produtos associados.

A não observância destas instruções resultará em morte, ou ferimentos graves.

**XB5RFB01  
XB5RMB03**

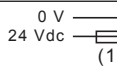

(1): 125 mA fast-blow fuse

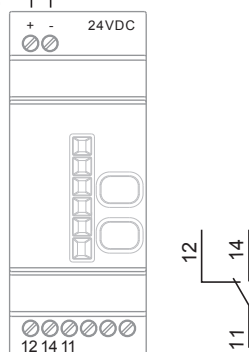

I<sub>max</sub> = 3A

**XB5RFA02  
XB5RMA04**

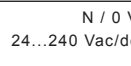

(2): 400 mA fast-blow fuse

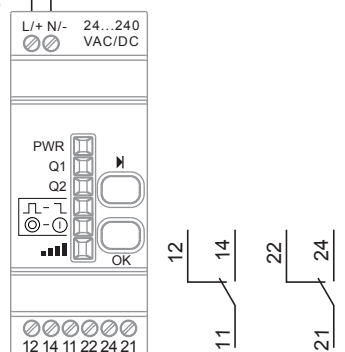

I<sub>max</sub> = 3A

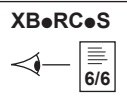

**D Servicing and Diagnostic**

**Entretien et diagnostic / Wartung und Diagnose / Mantenimiento y diagnóstico  
Manutenzione e diagnostica / 维修和诊断 / Assistência Técnica e Diagnóstico**

**D1 Diagnostic in RUN mode: / Diagnostic en mode RUN / Diagnose im RUN-Modus: / Diagnóstico en modalidad RUN:  
Diagnostica in modalità RUN: / “运行”模式中的诊断: / Diagnóstico em modo RUN:**

**XB5RFA02 / XB5RMA04**

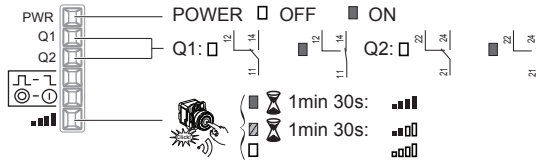

- Green ON / Allumée verte / Grün EIN / Verde encendido / Verde ON / 绿色亮起 / Verde ON
- Yellow ON / Allumée jaune / Gelb EIN / Amarillo encendido / Giallo ON / 黄色亮起 / Amarelo ON
- OFF / Eteinte / AUS / APAGADO / OFF / 熄灭 / OFF
- Signal strength / Force du signal radio / Signalstärke / Potencia de la señal / Forza del segnale / 信号强度 / Força do sinal

**D2 Radio information / Information radio / Funkinformationen / Información de radio  
Informazioni radio / 无线电信息 / Informações de rádio**

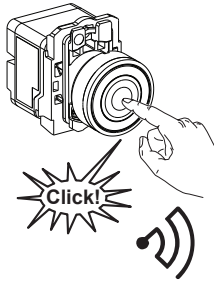

<p><b>en</b> The radio message is sent when the button is pressed, signaled by a click. If the button is held down, the message is not transmitted continuously. The message is not sent when the button is released.</p>	<p><b>fr</b> Le message radio est envoyé lors de l'appui sur le bouton, signalé par un clic. En cas d'appui maintenu sur le bouton, la transmission du message n'est pas continue. Il n'y a pas d'envoi de message lors du relâchement du bouton.</p>
<p><b>de</b> Die Funknachricht wird bei gedrückter Taste gesendet und die Übertragung durch ein Klicken ausgewiesen. Auch wenn Sie die Taste gedrückt halten, wird die Nachricht nicht kontinuierlich übertragen. Wenn Sie die Taste loslassen, wird die Nachricht nicht gesendet.</p>	<p><b>es</b> El mensaje de radio se envía en el momento que oye clic al pulsar el botón. Si mantiene el botón pulsado, el mensaje no se transmite de forma continua. El mensaje no se envía cuando se deja de pulsar el botón.</p>
<p><b>it</b> Il messaggio radio viene inviato quando si preme il pulsante, segnalato con un clic. Se si tiene premuto il pulsante, il messaggio non viene trasmesso in modo continuo. Il messaggio non viene inviato quando si rilascia il pulsante.</p>	<p><b>pt</b> A mensagem de rádio é enviada quando o botão é premido, assinalado por um estalido. Se mantiver o botão premido, a mensagem não é transmitida continuamente. A mensagem não é enviada quando se solta o botão.</p>
<p><b>zh</b> 按下按钮（发出“咔”的一声）时会发送无线电消息。如果按住按钮，则不能持续传送消息。松开按钮时不发送消息。</p>	<p><b>pt</b> A mensagem de rádio é enviada quando o botão é premido, assinalado por um estalido. Se mantiver o botão premido, a mensagem não é transmitida continuamente. A mensagem não é enviada quando se solta o botão.</p>

**D3 Output operation / Fonctionnement des sorties / Ausgangsbetrieb / Operación de salida / Funzionamento uscite / 输出操作 / Operação de saída**

**XB5RFA02 / XB5RMA04**

Operation : / Fonctionnement : / Bedienung : / Operación : / Funzionamento : / 操作 : / Operação :

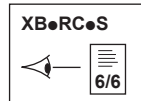

Factory setting / Réglage usine / Werkseitige Standardeinstellung / Ajuste de fábrica / Impostazione di fabbrica / 出厂设置 / Definições de fábrica

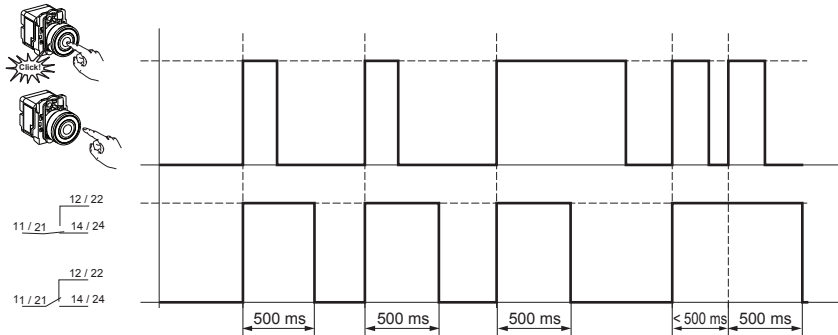

- Monostable / Monostable / Monoflop / Monoestable / Monostabile / 单稳 / Mono-estável
- Bistable / Bistable / Biflop / Biestable / Bistabile / 双稳 / Bi-estável

Buttons lock / Verrouillage des boutons  
Tastensperre / Bloqueo de botones  
Blocco pulsanti / 按钮锁定  
Bloqueio do botão

Operation : / Fonctionnement : / Bedienung : / Operación : / Funzionamento : / 操作 : / Operação :

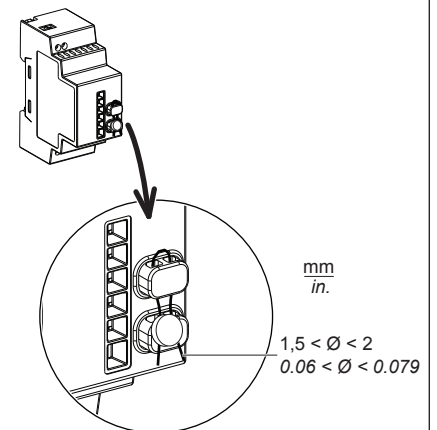
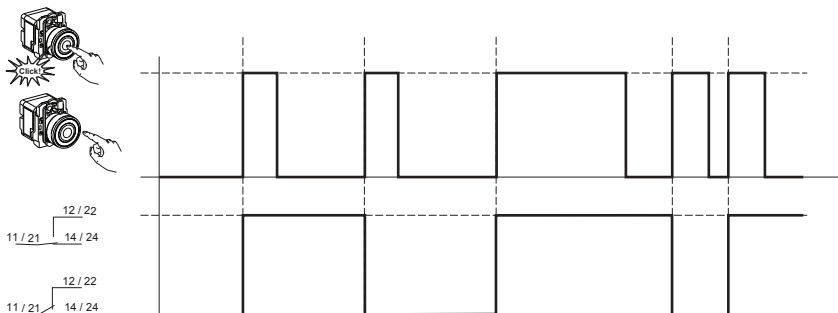

**⌋ → ⌋ (Outputs monostable to bistable)**

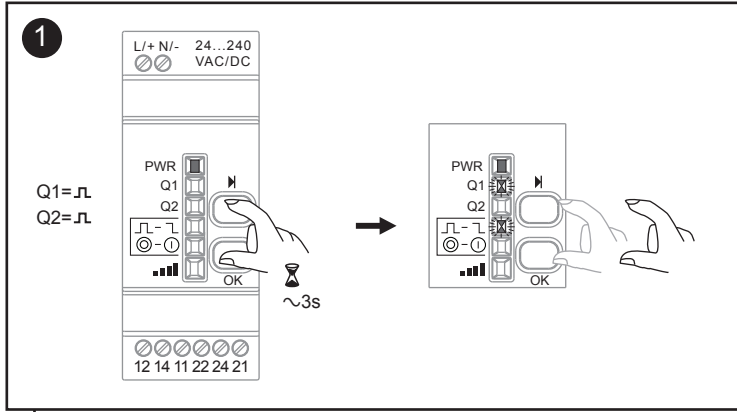

■ ON / Allumée / EIN / ON / ON / 开 / ON

⌋ Flashing / Clignote / Blinken / Intermitencia / Lampeggiante / 闪烁 / A piscar

⌋ Monostable / Monostable / Monoflop / Monoestable / Monostabile / 单稳 / Mono-estável

⌋ Bistable / Bistable / Biflop / Biestable / Bistabile / 双稳 / Bi-estável

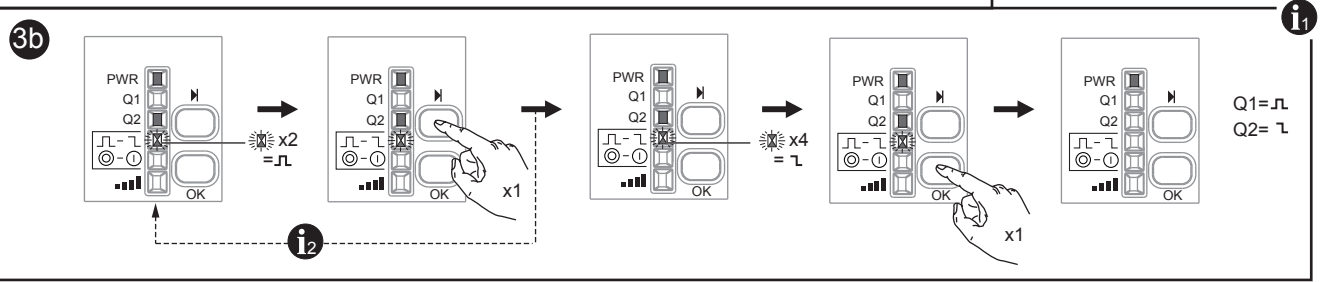
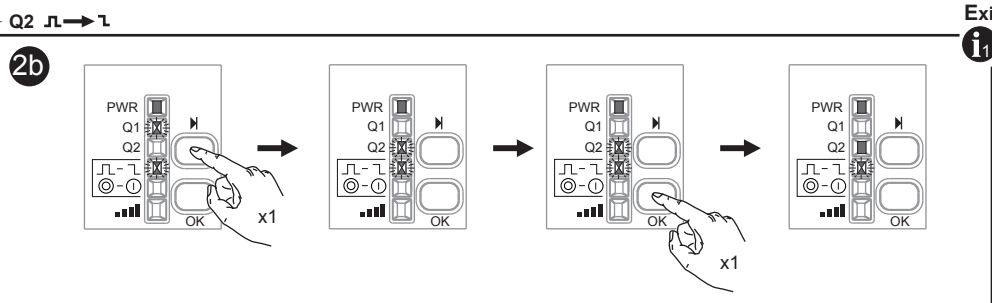
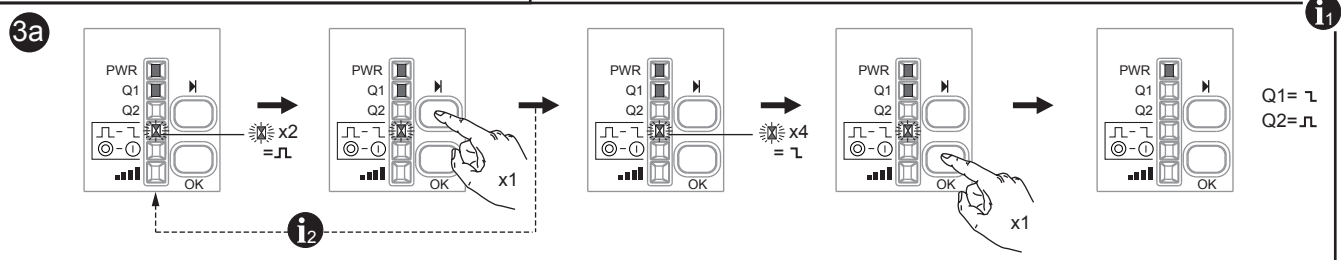
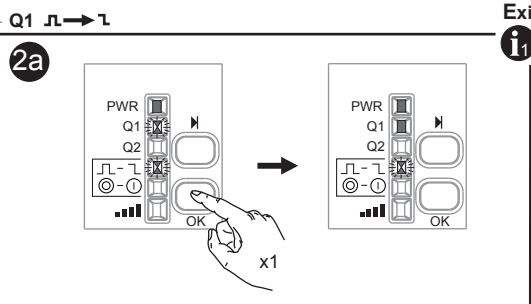
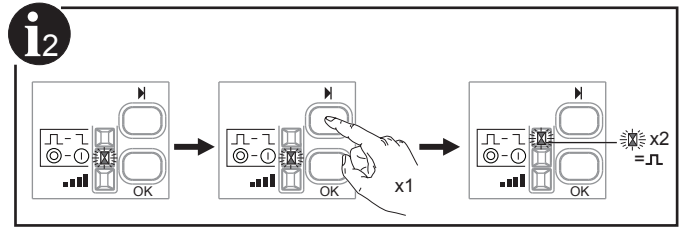
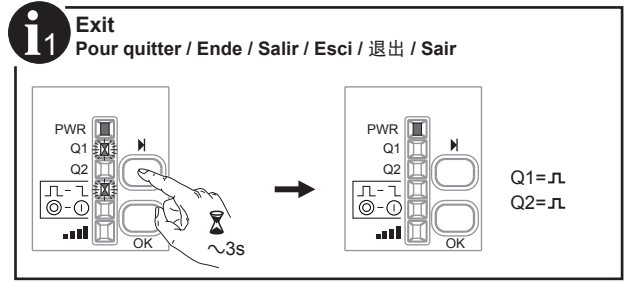

For other functions, consult the Expert Instruction Sheet on: / Pour les autres fonctionnalités, consulter l'Instruction de Service Expert sur: / Weitere Funktionen finden Sie im Experten-Anweisungsblatt: / Para más funciones, consulte la hoja de instrucciones del experto: / Per informazioni sulle altre funzioni, consultare i seguenti argomenti della Scheda di istruzioni per utenti esperti: / 有关其他功能, 请参阅以下位置的《专用说明书》: / No que se refere às outras funções, consultar a Folha de Instruções para o Técnico em: www.schneider-electric.com

- (en) EIO0000000812
- (fr) EIO0000000813
- (de) EIO0000000814
- (es) EIO0000000815
- (it) EIO0000000816
- (zh) EIO0000000817
- (pt) EIO0000000818

**XB5RFA02 / XB5RMA04: Other functions / Autres fonctions / Weitere Funktionen / Otras funciones / Altre funzioni / 其他功能 / Outras funções**

- Pairing additional transmitters / Appairage d'émetteurs supplémentaires / Kopplung zusätzlicher Sender  
Emparejar transmisores adicionales / Accoppiamento di trasmettitori aggiuntivi / 为额外发射器配对 / Emparelhar transmissores adicionais
- Stop/Start function / Fonction Arrêt/Marche / Stopp/Start-Funktion / Detener/Iniciar función / Funzione avvia/aresto  
停止/启动功能 / Função Iniciar/Parar /
- Electronic Lock/Unlock / Verrouillage/Déverrouillage électronique / Elektronische Sperre/Freigabe / Bloqueio/Desbloqueio electrónico / Blocco/sblocco elettronico / 电子锁定/解锁 / Bloquear/Desbloquear electrónico
- ID Reset / Reset ID / ID-Reset / Reseteur ID / Reset ID / ID 复位 / Reposição da ID
- Total Reset / Reset total / Kompletter Reset / Reseteur completamente / Reset totale / 总体复位 / Reposição Total

